

Assembly Instructions

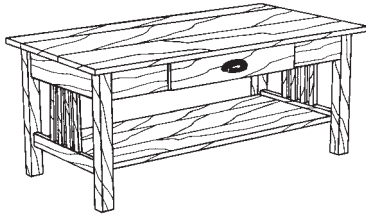

314W
Mission
Coffee Table

316W
Mission
End Table

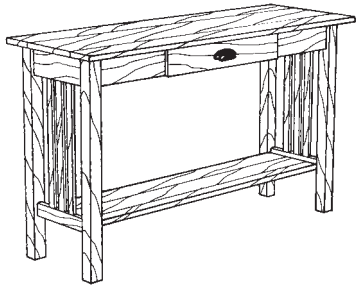
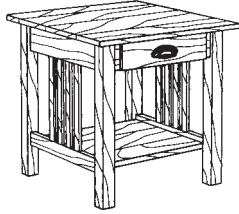

318W
Mission
Sofa Table

319W
Mission Entry
Table



Congratulations!

*This fine piece of furniture will make a handsome addition to your home. For the best results, start by reading both the Assembly Instructions and Finishing Hints **before** you begin your project.*

**For normal household use only.
NOT recommended for commercial use.**



Do not climb, sit or stand on this piece of furniture.

DESIGN SUBJECT TO CHANGE WITHOUT NOTICE.



P.O. Box 2827
Eugene, OR 97402 USA



CALL US FIRST!
DO NOT RETURN ITEM TO STORE

Service Policy: We will replace any parts which are defective, missing or damaged during assembly. Please contact Whittier Wood Products customer service department directly (by phone, fax, mail or email) for replacement parts.

Hours: Our friendly customer service staff can be reached Monday-Friday 7:00 a.m. to 5:00 p.m. (Pacific Time). A message can be left 24 hours a day, 7 days a week.

To Order: Provide the complete furniture model number, part letter, production code, quantity needed, reason for replacement and your full name and address along with a telephone number in case we need to contact you.

Parts ship from our Eugene, Oregon factory within 1 or 2 business days from the time we receive the request. Please allow 5-10 business days for delivery.

800-653-3336

Outside U.S. or Canada: 541-687-0213

Fax: 541-687-2060 • Email: info@whittierwood.com

Mail: P.O. Box 2827 • Eugene, Oregon 97402, U.S.A.

IMPORTANT NOTES:

- Read both the Assembly Instructions and Finishing Hints completely before beginning.
- Store the parts: 1) in their box; 2) in a dry place; 3) in temperatures ranging from 40° to 90°. (Not on a cold, possibly damp, cement floor.)
- Inspect your furniture periodically for any loose glue joints or screws, or any other problem which may be affecting the stability of your furniture. Tighten or repair as needed.

Production Code:

Rev. 10/05

314W, 316W, 318W & 319W Mission Tables – Parts List

BEFORE BEGINNING ASSEMBLY, check that the quantities of the parts received match those on the parts list below.

PART DESCRIPTION	QTY.		PART DESCRIPTION	QTY.	
	314W/316W	318W/319W		314W/316W	318W/319W
AA Top Assembly	1	1	J 3/8" Washer	4	4
B Shelf Support	2	2	KK Drawer	1	1
C Slat	8	6	LL Cup Pull	1	1
DD Shelf	1	1	MM #8 x 1" Machine Screw	2	2
E Right Leg	2	2	N Cam Connector	4	4
F Left Leg	2	2	O Cam Housing	4	4
H 3/8" x 1½" Wood Dowel	8	8	P Drawer Stop	1	1
I 3/8" x 2½" Hex Bolt	4	4	Q #6 x 5/8" Flat Head Screw	1	1

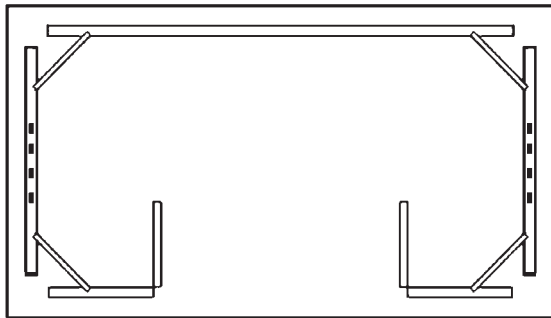

AA – Top Assembly



I – 3/8" x 2½" Hex Bolt

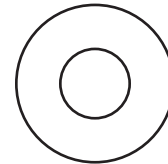

J – 3/8" Washer

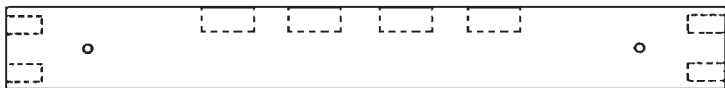

B – Shelf Support

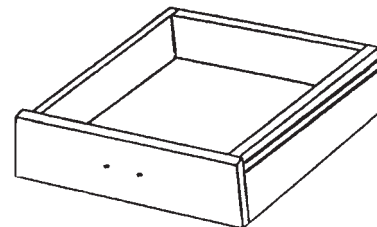

KK – Drawer



C – Slat



DD – Shelf

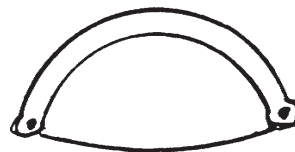

LL – Cup Pull



MM – #8 x 1" Machine Screw



E – Right Leg



N – Cam Connector

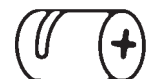

O – Cam Housing



F – Left Leg

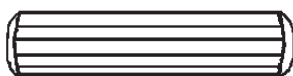

H – 3/8" x 1½" Wood Dowel



P – Drawer Stop



Q – #6 x 5/8" Flat Head Screw

314W, 316W, 318W & 319W Mission Tables

ASSEMBLY INSTRUCTIONS

TOOLS REQUIRED:

Phillips Screwdriver, Adjustable or 9/16" Wrench, Slotted Screwdriver,
Rubber Mallet or Padded Hammer, Wood Glue.

IMPORTANT:

WE RECOMMEND FINISHING THE UNIT BEFORE ASSEMBLY.

Before finishing, read enclosed finishing hints.

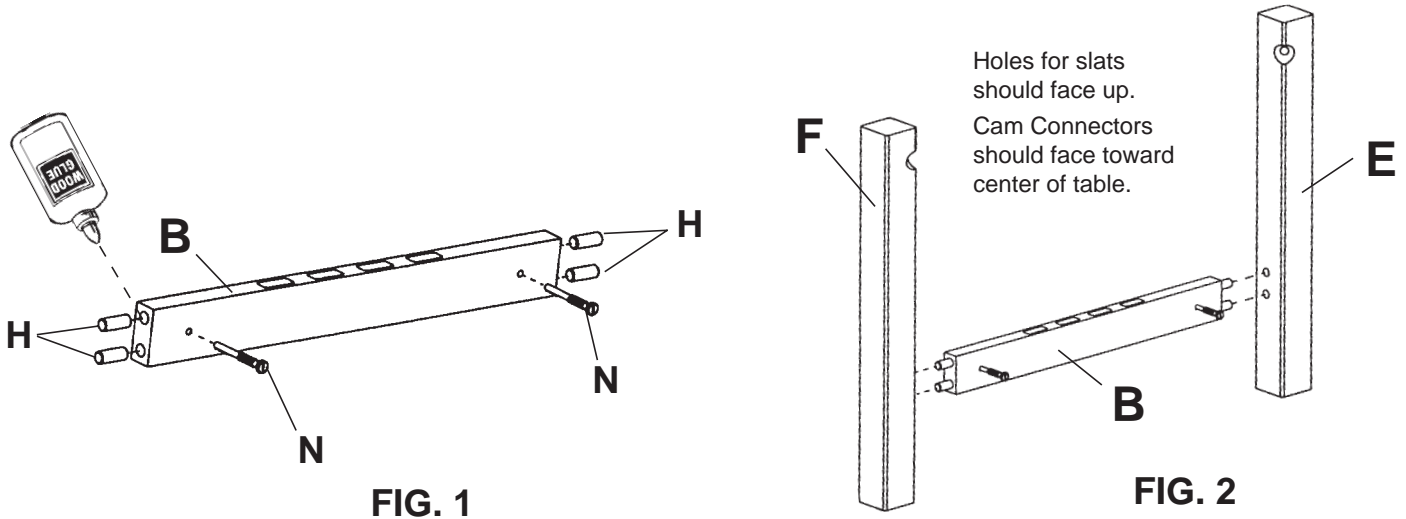

- 1) Glue two 3/8" x 1½" Wood Dowels (H) in each end of both Shelf Supports (B). Screw a Cam Connector (N) into each hole in the wide edge of the shelf supports.
- 2) Glue a Shelf Support (B) dowels into the holes in a Right Leg (E) and a Left Leg (F) making sure that the Cam Connectors (N) face the same direction as the inserts in the legs and the holes for the slats in the narrow edge face up.

Repeat for the other shelf support and the remaining legs.

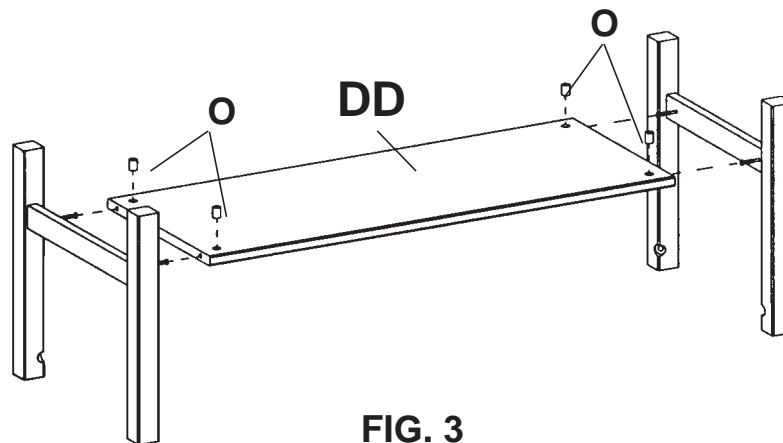

Read the instructions on how to operate the CAM-LOCK SYSTEM at this time.

- 3) Attach the Shelf (DD) to the Shelf Supports (B) using the Cam Connectors (N) and Cam Housings (O).

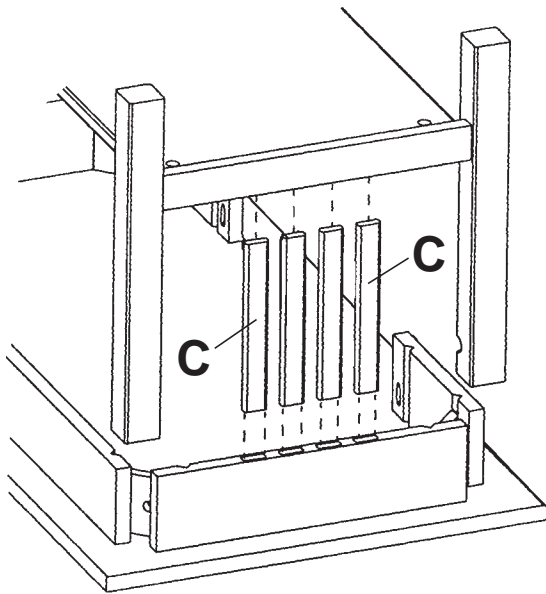

FIG. 4

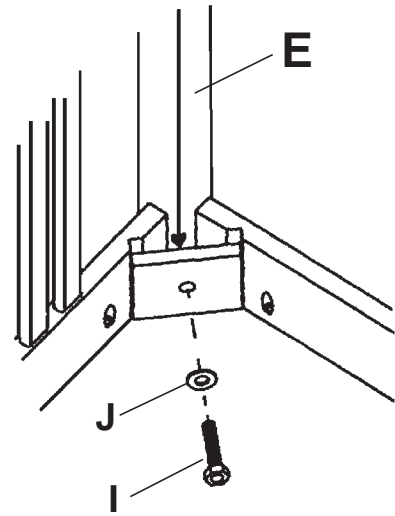

FIG. 5

- 4) Insert the Slats (C) into the holes in the bottom of the end aprons on the top assembly. **DO NOT GLUE THE SLATS.**
- 5) Slide the leg assembly down over the top assembly so that the legs fit in the gap between the aprons and slowly work the slats into the holes in the shelf supports. See FIGURE 4. When the legs are flush against the top, insert a 3/8" x 2 1/2" Hex Bolt (I) with a Washer (J) through the leg support into the insert in the leg and fasten securely. See FIGURE 5.

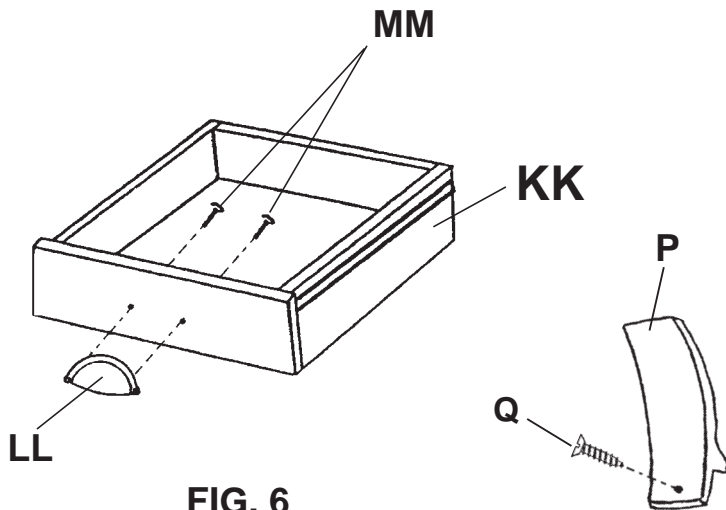

FIG. 6

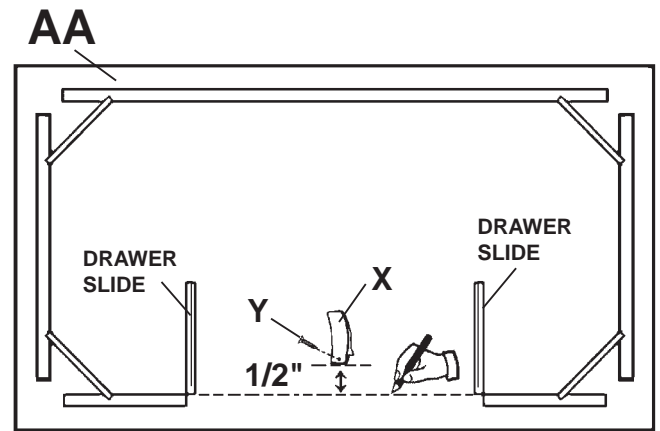

FIG. 7

- 6) Attach the Cup Pull (LL) to the drawer with two #8 x 1" Machine Screws (MM) through the holes in the drawer front.
- 7) To eliminate pulling the drawer out too far, attach the Drawer Stop (P) with a #6 x 5/8" Flat Head Screw (Q) to the top.

To determine the location, draw a line between the front edges of both drawer slides. Attach the drawer stop so that its front edge is 1/2" from the line.

The loose end of the drawer stop may be pressed upwards to install or release the drawer.

Instrucciones para Armar

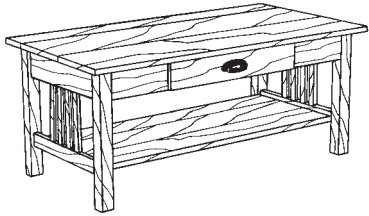

314W
Mesa de
centro estilo
Misión

316W
Mesa lateral
estilo Misión

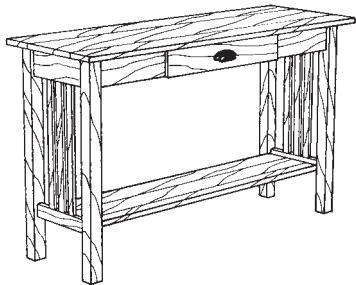
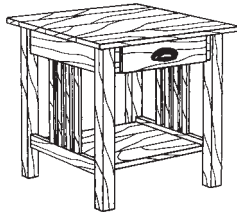

318W
Mesa de atrás
del sofá estilo
Misión

319W
Mesa de entrada
estilo Misión



¡Felicitaciones!

Este fino mueble será una bella adición para su hogar. Para obtener el mejor resultado, comience leyendo tanto las Instrucciones para Armar como las Sugerencias para el Acabado antes de comenzar su proyecto.

Sólo para uso doméstico.

NO se recomienda para uso comercial.



No se suba, no se siente ni se pare sobre este mueble.

ESTE DISEÑO ESTÁ SUJETO A CAMBIOS SIN PREVIO AVISO.



P.O. Box 2827
Eugene, OR 97402 USA



¡PRIMERO LLÁMENOS!

NO DEVUELVAN ESTE ARTÍCULO A LA TIENDA

Normas para obtener servicio: Reemplazaremos las piezas que tengan defectos, falten o se dañen durante el armado. Sírvase comunicarse con el departamento de servicio al cliente de Whittier Wood Products directamente (por teléfono, fax, correo o e-mail) para obtener piezas de repuesto.

Horas: Nuestro amable personal de servicio al cliente está disponible de lunes a viernes de 7:00 a.m. a 5:00 p.m. (Hora de la zona del pacífico de Estados Unidos). Puede dejar un mensaje las 24 horas del día, los 7 días de la semana.

Para hacer un pedido: Proporcione el número completo del modelo del mueble, la letra de la pieza, el código de producción, la cantidad que necesita, la razón del reemplazo, y su nombre completo, dirección y teléfono, para el caso de que necesitemos comunicarnos con usted.

Las piezas se envían desde nuestra planta en Eugene, Oregon, 1 ó 2 días hábiles después de recibir su solicitud. Por favor tenga en cuenta que la entrega tomará de 5 a 10 días hábiles.

800-653-3336

Fuera de los Estados Unidos o Canadá: 541-687-0213

Fax: 541-687-2060 • Email: info@whittierwood.com

Correo: P.O. Box 2827 • Oregon 97402, U.S.A.

NOTAS IMPORTANTES:

- Lea por completo las Instrucciones y las Sugerencias para el Acabado antes de comenzar a armar el mueble.
- Guarde los paneles: 1) en su caja, 2) en un sitio seco, 3) en un rango de temperaturas comprendido entre 40° y 90° (no en un piso de cemento frío que tal vez esté húmedo).
- Revise su mobiliario en forma periódica para detectar uniones despegadas, tornillos flojos o cualquier otro problema que pudiera afectar la estabilidad del mismo. Apriete los tornillos o repare las piezas según corresponda.

Código del producto:

Rev. 10/05

314W, 316W, 318W, 319W

ANTES DE ENSAMBLAR:

Verifique que haya recibido todas las piezas que se listan en la lista de piezas que se presenta a continuación.

PIEZA DESCRIPCIÓN	CANTIDAD		PIEZA DESCRIPCIÓN	CANTIDAD	
	314/316	318/319		314/316	318/319
AA Ensamble superior.	1	1	KK Cajón.	1	1
B Soporte de estante	2	2	LL Tirador de media luna	1	1
C Larguero	8	6	MM Tornillo para metales #8 x 1"	2	2
DD Estante.	1	1	N Conector de leva	4	4
E Pata derecha	2	2	O Tuerca de sujeción para leva.	4	4
F Pata izquierda	2	2	P Topa de Cajón	1	1
H Taquetes de 3/8" x 1½"	8	8	Q Tornillo de Cabeza Plana #6 x 5/8"	1	1
I Perno hexagonal 3/8" x 2½"	4	4			
J Arandela	4	4			

INSTRUCCIONES DE ARMADO

HERRAMIENTAS NECESARIAS:

Destornillador Phillips, llave ajustable o de 9/16", pegamento para madera, destornillador de ranura, mazo de goma o martillo acojinado.

IMPORTANTE:

Le recomendamos que dé el acabado a las puertas antes de colocarlas en el mueble, al cual ya se le dio el acabado correspondiente. Y antes de proceder con el acabado final, lea las sugerencias adjuntas.

- 1) Pegue dos Taquetes de 3/8" x 1½" (H) en cada lado de ambos Soportes de Estante (B). Atornille un Conector de Leva (N) en cada orificio del lado ancho de los soportes de estante.
- 2) Peque los taquetes de un Soporte de Estante (B) en los orificios de una de las Patas Derechas (E) y una Pata Izquierda (F), asegurándose que los Conectores de Leva (N) apunten en la misma dirección que los insertos de las patas y que los orificios para los largueros queden hacia arriba.
Repita el procedimiento con el otro soporte de estante y las patas restantes.
Antes de proseguir, lea las instrucciones para el funcionamiento del sistema de sujeción de conectores de leva.
- 3) Utilizando los Conectores de Leva (N) y las Tuercas de Sujeción para Leva (O), instale el Estante (DD) a los Soportes para Estante (B).
- 4) Inserte los Largueros (C) en los orificios que se encuentran en el borde inferior de los faldones laterales del ensamble superior. **No pegue los largueros en su lugar.**
- 5) Deslice el ensamble con las patas sobre el ensamble superior de manera que las patas entren en el espacio entre los faldones e inserte lentamente los largueros en los orificios de los soportes de estante. Cuando las patas estén al ras contra la parte superior, inserte un Perno Hexagonal 3/8" x 2½" (I) con una Arandela (J) a través del soporte de pata y dentro del inserto de la pata y apriete firmemente.
- 6) Instale el Tirador de Media Luna (LL) al cajón con los dos tornillos para metal #8 x 1" (MM) a través de los orificios del frente del cajón.

FIG. 7 – DRAWERS SLIDES = RIEL PARA CAJÓN

- 7) Para evitar que el cajón se salga demasiado, fije a la parte superior el Topa de Cajón (P) con un Tornillo de Cabeza Plana #6 x 5/8" (Q). Para determinar la ubicación, dibuje una línea entre los bordes delanteros de las correderas del cajón. Fije el tope del cajón de manera que su borde frontal quede a 1/2" de la línea.

Instructions de Montage

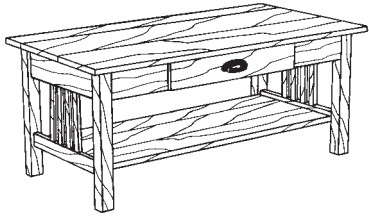

314W
Table basse
Mission

316W
Table de bout
Mission

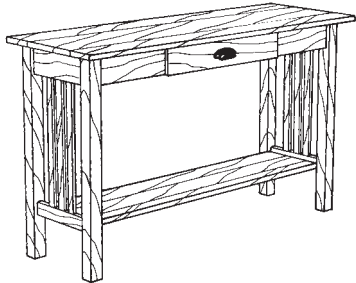
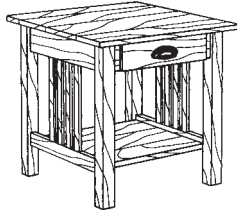

318W
Table de sofa
Mission

319W
Table d'entrée
Mission



Félicitations !

Ce joli meuble s'intégrera agréablement à votre intérieur.
Pour obtenir des résultats optimum, commencez par lire les
Instructions de Montage et les Conseils de Finition **avant**
de commencer votre projet.

Pour usage ménager normal seulement.
N'est pas recommandé pour usage commercial.



Ne pas monter, s'asseoir ni se mettre debout sur
cet article d'ameublement.

LE MODÈLE EST SUJET À CHANGEMENTS SANS PRÉAVIS.



P.O. Box 2827
Eugene, OR 97402 USA



APPELEZ-NOUS D'ABORD !

NE RETOURNEZ PAS CET ARTICLE AU MAGASIN

Politique de service : Nous remplacerons toutes les pièces défectueuses, manquantes ou endommagées pendant le montage. Veuillez contacter directement le service clientèle de Whittier Wood Products (par téléphone, fax, courrier ou e-mail) pour obtenir les pièces de remplacement.

Horaires : Le personnel accueillant de notre service clientèle est joignable du lundi au vendredi, de 7 h à 17 h (heure normale du Pacifique). Vous pouvez laisser un message 24 heures sur 24, 7 jours sur 7.

Pour placer vos commandes : Fournissez le numéro complet de modèle du meuble, la lettre de la pièce, le code de production, la quantité nécessaire, la raison du remplacement, ainsi que votre nom complet et votre adresse, avec un numéro de téléphone, au cas où nous aurions besoin de vous contacter.

Les pièces sont expédiées de notre usine située à Eugene, Oregon dans les 1 ou 2 jours ouvrables à compter de la réception de votre demande. La livraison prendra de 5 à 10 jours ouvrables.

800-653-3336

À l'extérieur des États-Unis ou du Canada : 541-687-0213
Fax : 541-687-2060 • E-mail : info@whittierwood.com
Courrier : P.O. Box 2827 • Oregon 97402, U.S.A

REMARQUES IMPORTANTES :

- Lisez complètement les instructions et les Conseils de finition avant de commencer le montage.
- Conservez les panneaux : 1) dans leur boîte, 2) à un endroit sec, 3) à des températures variant entre 40° et 90°. (Non sur un sol en ciment froid, éventuellement humide.)
- Inspectez régulièrement votre meuble, pour voir si les pièces se décollent ou si les vis se desserrent ou si vous remarquez tout autre problème risquant d'affecter la stabilité du meuble. Resserrez ou réparez au besoin.

Code produit :

Rév. 10/05

314W, 316W, 318W, 319W

AVANT DE COMMENCER LE MONTAGE :

Assurez-vous que les quantités des pièces reçues correspondent à la nomenclature des pièces figurant ci-dessous.

PIÈCE	DESCRIPTION	QTÉ 314/316	QTÉ 318/319	PIÈCE	DESCRIPTION	QTÉ 314/316	QTÉ 318/319
AA	Ensemble de dessus	1	1	J	Rondelle	4	4
B	Support d'étagère	2	2	KK	Tiroir	1	1
C	Barreau	8	6	LL	Poignée en demi-lune	1	1
DD	Étagère	1	1	MM	Vis à métaux no. 8 x 1/2 po	2	2
E	Pied droit	2	2	N	Connecteur à came	4	4
F	Pied gauche	2	2	O	Boîtier de came	4	4
H	Goujon en bois de 3/8 po x 1 1/2 po	8	8	P	Butoir du Tiroir	1	1
I	Boulon hexagonal de 3/8 po x 2 1/2 po	4	4	Q	Vis à tête plate n° 6 x 5/8 po	1	1

INSTRUCTIONS D'ASSEMBLAGE

OUTILS NÉCESSAIRES : tournevis cruciforme, clé anglaise ou de 9/16 po, colle à bois, tournevis pour écrous à fente, maillet en caoutchouc ou marteau rembourré.

IMPORTANT :

Nous recommandons de finir les portes avant de fixer au meuble fini.

Avant de finir, lisez les conseils inclus.

- Collez deux goujons en bois 3/8 po x 1 1/2 po (H) dans chaque extrémité des deux supports d'étagère (B). Vissez un connecteur à came (N) dans chaque trou du large bord des supports d'étagère.
- Enfoncez un goujon de support d'étagère (B) dans les trous d'un pied droit (E) et d'un pied gauche (F), en vous assurant que les connecteurs de came (N) sont orientés dans la même direction que les inserts des pieds et que les trous pour les barreaux du bord étroit sont face en haut.
Répétez la procédure pour l'autre support d'étagère et les pieds restants.
- Fixez l'étagère (DD) à ses supports (B) au moyen des connecteurs à came (N) et des boîtiers de came (O).
- Introduisez les barreaux (C) dans les trous du fond des tabliers d'extrémité de l'ensemble du dessus.
Ne collez pas les barreaux.
- Faites glisser l'ensemble des pieds sur l'ensemble du dessus de manière à ce que les pieds s'insèrent dans l'espace entre les tabliers, puis enfoncez lentement les pieds dans les trous des supports d'étagère. Lorsque les pieds sont à niveau avec le dessus, insérez un boulon hexagonal de 3/8 po x 2 1/2 po (I) avec sa rondelle (J) dans le support du pied, puis dans son insert, et serrez-le bien.
- Fixez la poignée en demi-lune (LL) au tiroir au moyen de deux vis à métaux no. 8 x 1 po (MM) que vous insérez dans les trous de l'avant du tiroir.

Fig.7 – Drawers Slides = Glissière de tiroir

- Pour éviter de trop sortir le tiroir, fixez le butoir (P) sur le dessus au moyen d'une vis à tête plate n° 6 x 5/8 po (Q). Pour déterminer l'emplacement, tracez une ligne entre les bords avant des coulisses du tiroir. Fixez le butoir du tiroir de manière à ce que son bord avant soit à 1,27 cm (1/2 po) de la ligne.